

CENTRALINE UNIFICATE SERIE **SCV 025** dis. 20

- ❑ Centrali oleidrauliche standard di disegno compatto, studiate per la facile e rapida realizzazione del circuito con elementi modulari e componibili secondo ISO 03.
- ❑ Costruite in lamiera di acciaio di grosso spessore sono particolarmente robuste e silenziose nel funzionamento grazie anche al tubo flessibile sulla mandata della pompa.
- ❑ Predisposte per il facile montaggio di scambiatore di calore, livello elettrico ed altri accessori opzionali.
- ❑ Tutti i componenti funzionali sono solidali con il coperchio.

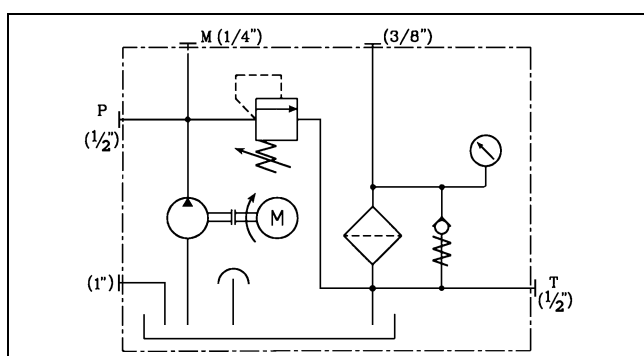

SCHEMA FUNZIONALE



Le centraline **SCV 025** comprendono nell'esecuzione base:

pompa ad ingranaggi – giunto elastico di accoppiamento motore elettrico in C.A. – filtro sul ritorno (25 micron) con by-pass e indicatore di intasamento – valvola di massima pressione regolabile – blocco per montaggio di piastre componibili secondo ISO 03 – serbatoio in lamiera di acciaio di spessore 3 mm – coperchio asportabile in lamiera di acciaio di spessore 5 mm con bordino di raccolta olio – guarnizione del coperchio in gomma antiolio – manometro con esclusore – tappo di carico con sfiato aria – tappo di scarico – livello olio visivo – attacco filettato da 1" per livello elettrico o ritorni ausiliari

CARATTERISTICHE

MODELLO	Portata a 1500 giri/1' (l/1')	Grandezza motore Forma B5	Pressione massima (bar)				Massa (senza motore) (kg)	Scambiatore	
			0,55 kW	0,7 kW	1,1 kW	1,5 kW		Acqua/olio (SW)	Aria/olio (SA)
SCV 025 020	2,0	80-90	125	175	200	-	24	Non previsto	MG AIR 2010K
SCV 025 029	2,9		85	120	180	200			
SCV 025 039	3,9		60	85	135	180			
SCV 025 049	4,9		50	70	100	150			
SCV 025 059	5,9		40	55	85	125			
SCV 025 088	8,8		30	40	60	85			

CODICE DI ORDINAZIONE

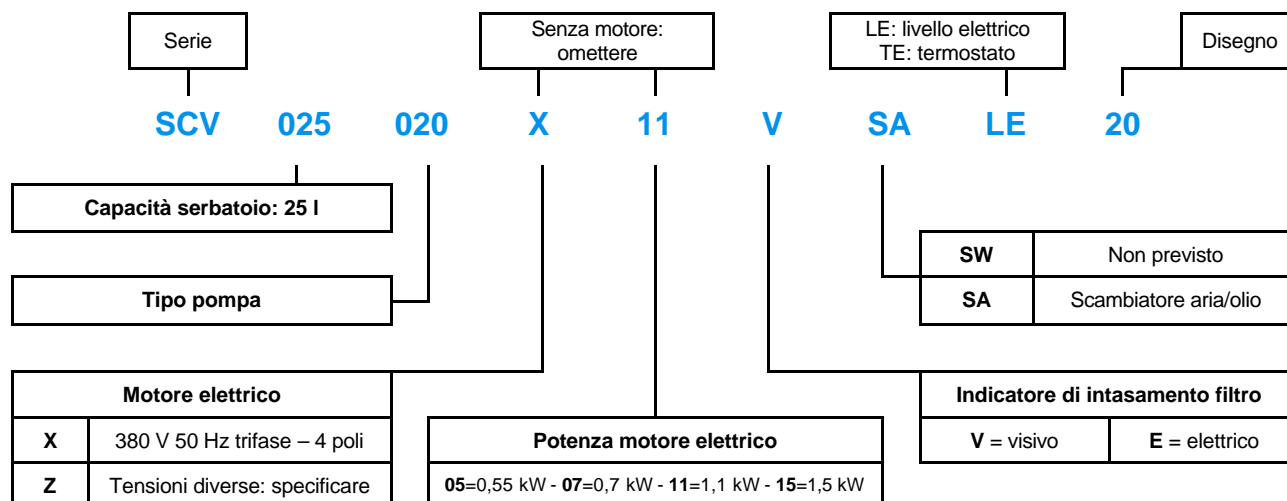

DIMENSIONI DI INGOMBRO

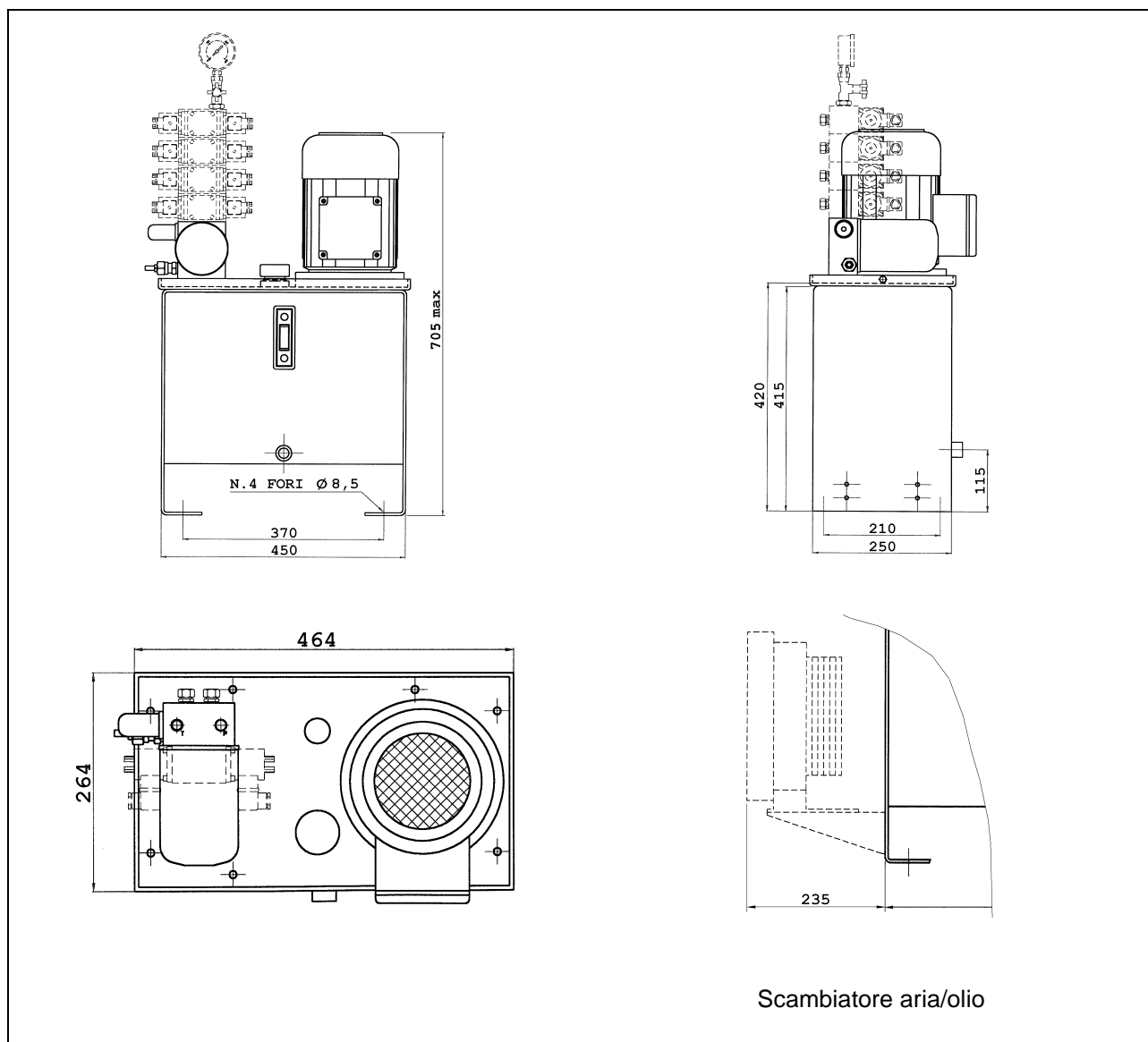

PARTI COMPONENTI

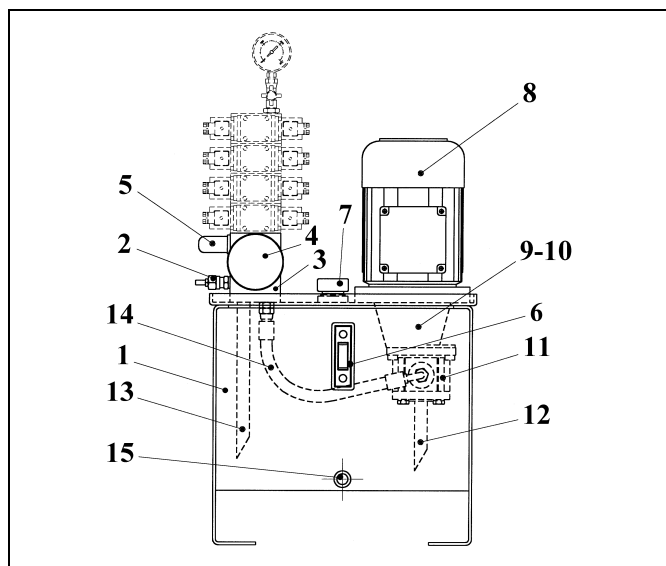

DESCRIZIONE	
1	Serbatoio olio
2	Valvola di massima pressione
3	Blocco multifunzione
4	Filtro sul ritorno
5	Indicatore di intasamento filtro
6	Livello olio visivo
7	Tappo di carico
8	Motore elettrico
9-10	Lanterna e giunto elastico
11	Pompa ad ingranaggi
12	Condotto di aspirazione
13	Condotto di scarico
14	Tubo flessibile di mandata
15	Tappo di scarico